

品名	溶存酸素センサー計 オキシガード420型		図番	OXY-420-S09	版	1/1	殿
名	外形寸法図		作	田中 豊			
図	2017/09/27	①st Draw					
名	 ケー・エンジニアリング株式会社 東京都台東区浅草橋5-14-10 TEL. 03-5820-8170 FAX 5820-8172						
File Name	DO_S09.dsf						

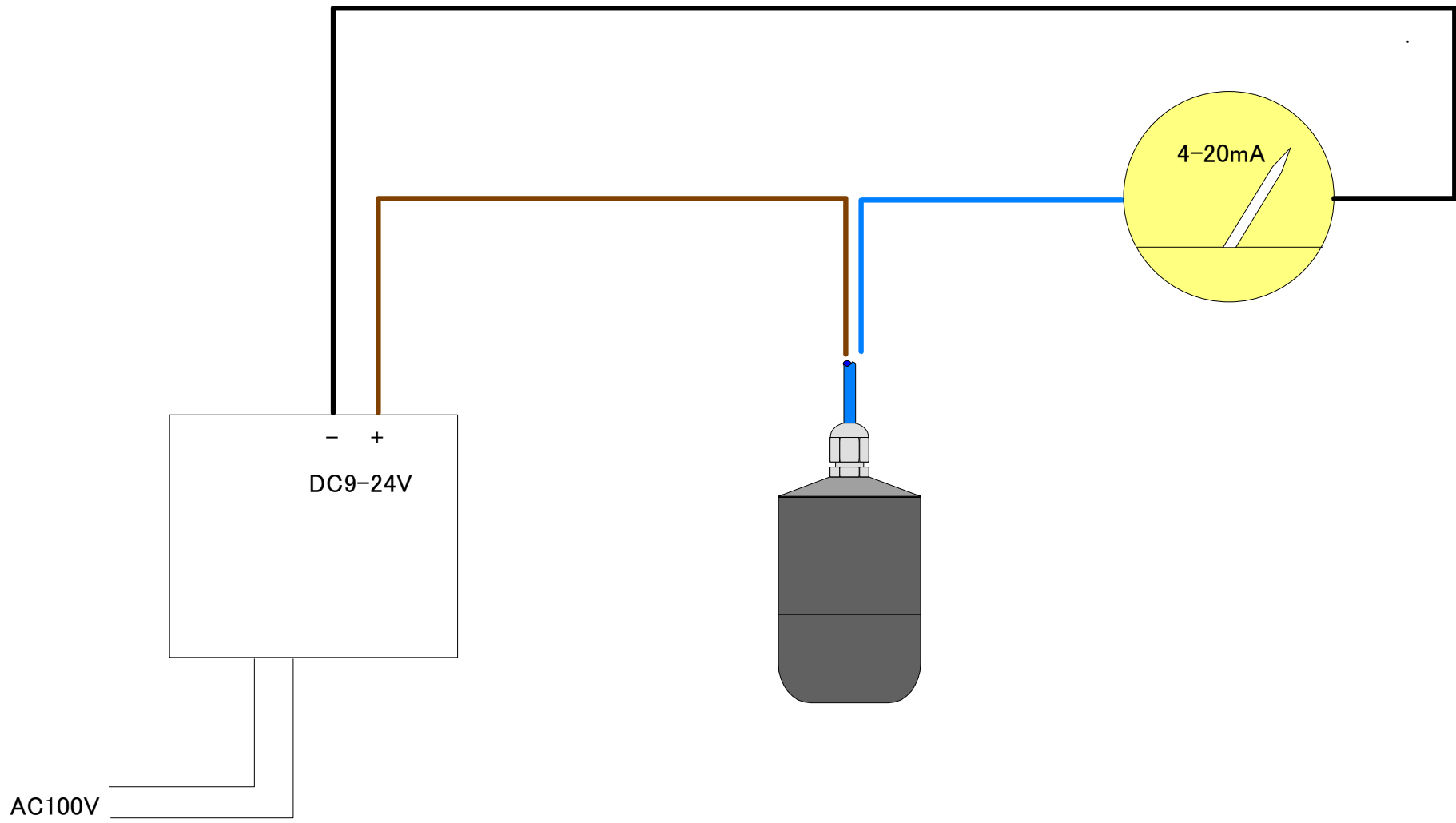

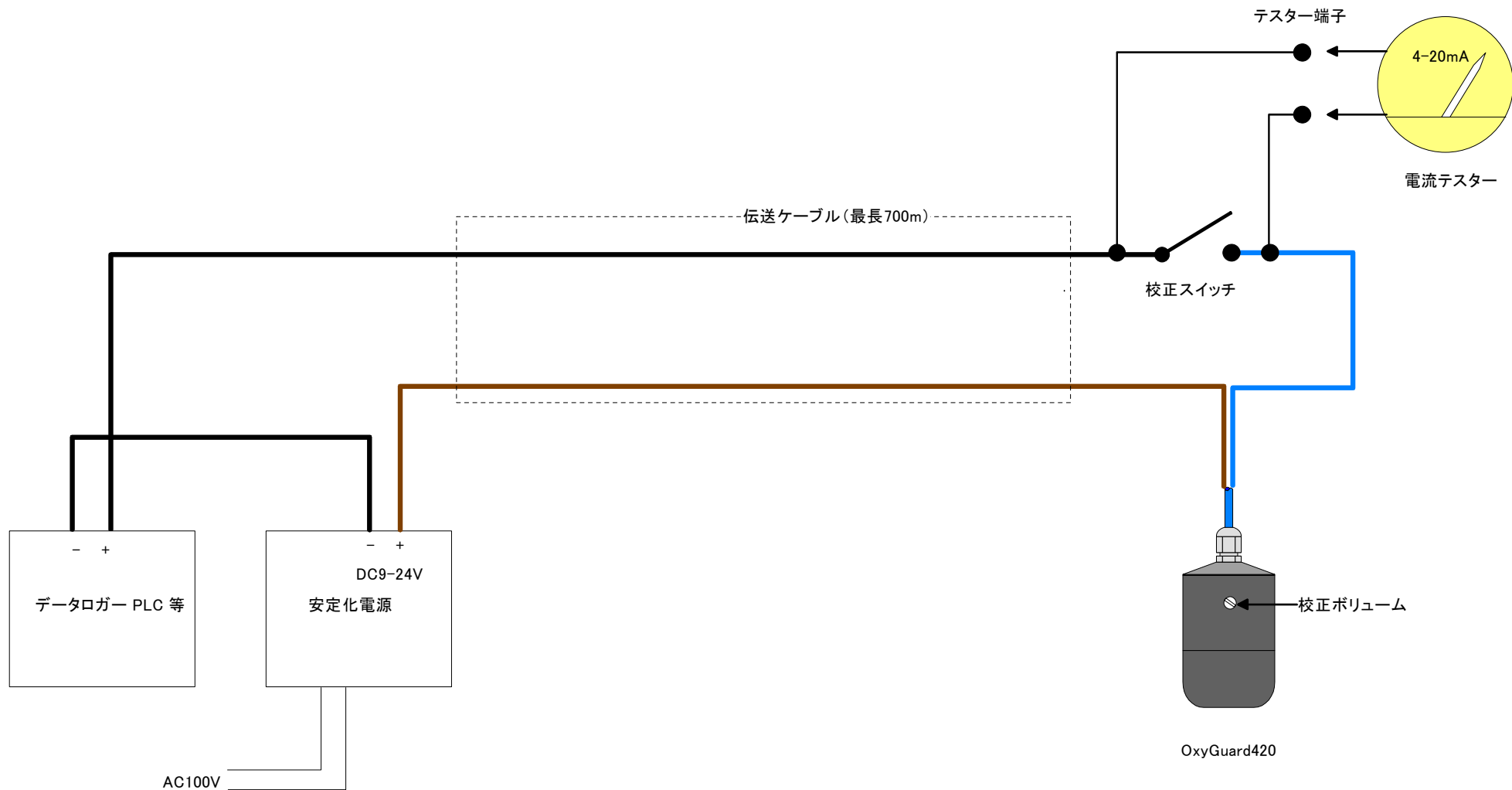

現場で校正値をテスターなどで直ぐに見たいとき

出力がmg/lなので校正時の気温で値が変化します。
 溶存酸素飽和表からmg/lは分かりますがこれを4-20mAに変換する必要があるので
 換算表などの参考資料があると便利です。